



МОЩЬ. ИНТЕЛЛЕКТ. КОМФОРТ



КАМАЗ 65209-S5 (Евро-5) седельный тягач 6x2 для эффективных перевозок

- Задняя подъемная ось с автоматическим управлением
- Оптимальное распределение нагрузок по осям
- Мощный и экономичный двигатель Mercedes-Benz
- Современные и надежные агрегаты трансмиссии
- Комфортабельная кабина на 4-х точечной подвеске

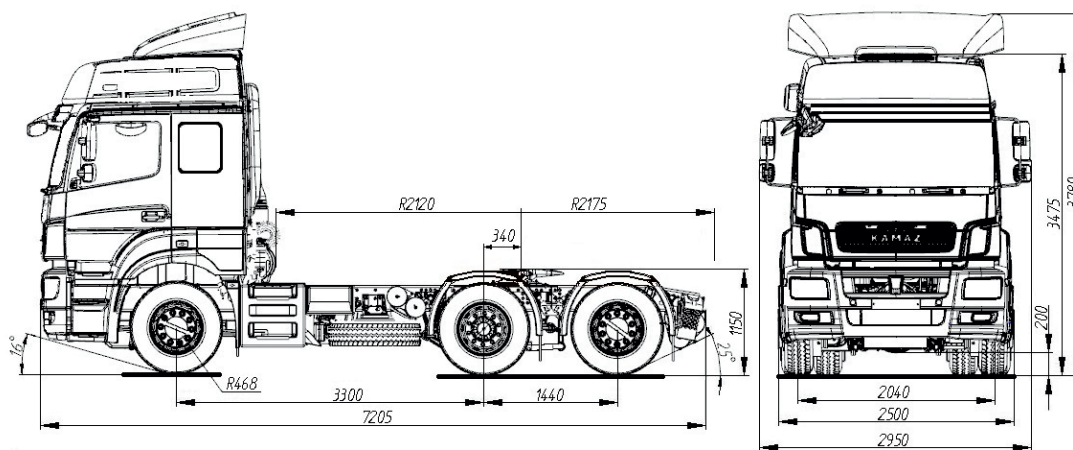

Размеры даны для автомобиля полной массы

KAMAZ 65209-S5 (6x2-2)

Технические характеристики

■ Весовые параметры и нагрузки:

Снаряженная масса автомобиля, кг	8840
- нагрузка на переднюю ось, кг	4730
- нагрузка на среднюю (ведущую) ось, кг	4110
Нагрузка на седельно-сцепное устройство, кг	17160
Полная масса автомобиля, кг	26000
- нагрузка на переднюю ось, кг	7000
- нагрузка на среднюю (ведущую) ось, кг	11500
- нагрузка на заднюю (подъемную) ось, кг	7500
Полная масса буксируемого полуприцепа, кг	35160
Полная масса автопоезда, кг	44000

■ Двигатель:

Модель	Mercedes-Benz OM 457LA.V/3 (Евро-5)
Тип	дизельный с турбонаддувом, с промежуточным охлаждением наддувочного воздуха
Максимальная полезная мощность, кВт (л.с.)	295 (401)
при частоте вращения коленчатого вала, об/мин	1900
Макс. полезный крутящий момент, Нм (кгсм)	2000 (204)
при частоте вращения коленчатого вала, об/мин	1100
Расположение и число цилиндров	рядное, 6
Рабочий объем, л	11,97

■ Система питания:

Вместимость топливного бака, л	495
--------------------------------	-----

■ Электрооборудование:

Напряжение, В	24
Аккумуляторы, В/А·час	2x12/210

■ Сцепление:

Тип	однодисковое, диафрагменное мод. MFZ 430
Привод	гидравлический с пневмоусилителем

■ Коробка передач*:

Модель	ZF 12AS2135 TD					
Тип	механическая, 12-ступенчатая					
Управление	автоматизированное, дистанционное					
Передаточные числа на передачах:						
1	2	3	4	5	6	3X
15,86	9,57	5,87	3,47	2,10	1,29	14,68
12,33	7,44	4,57	2,70	1,63	1,00	11,41

Модель	ZF 16S2220 TD							
Тип	механическая, 16-ступенчатая							
Управление	механическое, дистанционное							
Передаточные числа на передачах:								
1	2	3	4	5	6	7	8	3X
16,41	11,28	7,76	5,43	3,59	2,47	1,70	1,19	15,36
13,80	9,49	6,53	4,57	3,02	2,08	1,43	1,00	12,92

■ Задний мост:

Модель	Daimler HL6
Подвеска	пневматическая, с электронной системой управления ECAS

■ Главная передача:

Тип	гипоидная
Передаточное отношение	3,077

■ Тормоза:

Привод	электропневматический (EBS), с системой курсовой устойчивости (ESP) и противобуксовочной системой (ASR)
Тип	дисковые (передние и задние)

■ Колеса и шины:

Тип колес	дисковые
Тип шин	радиальные, бескамерные
Размер обода	9,00-22,5
Размер шин	315/70 R22,5

■ Кабина:

Тип	расположенная над двигателем
Исполнение	высокая, с одним спальным местом
Подвеска кабины	4-х точечная пружинная

■ Седельно-сцепное устройство:

Модель	Orlandi/Jost/SAF-Holland
Диаметр сцепного шкворня, мм	50,8 (2")
Высота ССУ, мм	1150

■ Характеристика а/п полной массой 44000 кг:

Максимальная скорость, не менее, км/ч	90
Угол преодолеваемого подъема, не менее, %	18 (10°)
Внешний габаритный радиус поворота, м	8

■ Дополнительное оборудование:

- Датчики нагрузки на задние оси
- Электронный тахограф
- Аудиоподготовка
- Кондиционер
- Автономный отопитель кабины
- Предпусковой подогреватель двигателя
- Держатель запасного колеса слева на раме

* – в зависимости от комплектации